

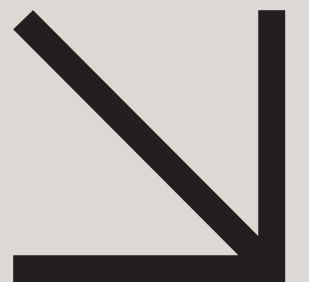

PORTFOLIO · [WWW.LISAPOLS.NL](http://WWW.LISAPOLS.NL) · [INFO@LISAPOLS.NL](mailto:INFO@LISAPOLS.NL) · 2026

# LISA POLS

Jij kent je bedrijf van binnen. Ik zorg dat de wereld het ziet.



# WIE BEN IK?

Ik ben Lisa, en ik doe dit niet omdat het mijn baan is. Ik doe het omdat ik het voel.

Als ik met een bedrijf werk, duik ik er volledig in. Ik wil weten waar het vandaan komt, waar het naartoe wil en wat het uniek maakt. Niet om een strategie te schrijven, maar omdat ik pas echt kan helpen als ik het begrijp.

Ik zie gaten die anderen over het hoofd zien. Ik pak dingen op voor ze gevraagd worden. En ik behandel jouw merk alsof het mijn eigen is, met de zorg, de aandacht en de passie die het verdient.

Marketing is voor mij geen takenlijst. Het is een verhaal vertellen dat mensen raakt.

Met 9 jaar ervaring in uiteenlopende sectoren, van Michelin-sterrenrestaurants tot sneakermerken, van uitvaartbedrijven tot coaches, weet ik hoe elk merk anders is. En precies daarom weet ik hoe ik elk merk tot zijn recht laat komen.

Jouw kindje is bij mij in goede handen.



# WAT ANDEREN ZEGGEN

“Het samenwerken met Lisa was een hele fijne ervaring. Los van haar expertise op het gebied van marketing, heeft zij ook een geweldig creatief brein dat ze graag inzet voor nieuwe kleurrijke ideeën. Ze heeft mij perfect geholpen met het opzetten van mijn marketingplan en heeft als consultant ook bijgedragen aan de branding van het bedrijf in zijn geheel. Een investering voor het bedrijf dat ik niet had willen missen!”

*Dieudonné - The Clay Centre*

“Lisa, flexibel, betrouwbaar, deskundig!”

*Jeanet Wiegman - van der Spek Uitvaart*

“Lisa does a truly wonderful, delicate, and impeccable job. She was able to capture who I am and what I do with remarkable precision and sensitivity, translating my essence into something beautifully expressed and aligned with my spiritual path”

*Marinice Fiorenza*



# WAT IK DOE

## **UITVOERING**

Jouw externe marketingafdeling

Ik neem de marketing volledig van je over. Vaste uren per week, alles geregeld. Jij levert de input, ik doe de rest. Van strategie tot social media, van website tot campagne, jij hoeft er niet meer aan te denken.

## **TRAINING**

Jouw team leert het zelf

Ik geef interne trainingen op locatie zodat jouw team zelfstandig verder kan. Praktisch, hands-on en direct toepasbaar.

→ Social media & content

→ Canva & visueel maken

→ AI tools: zoals Copilot, Gemini, Claude & ChatGPT

## **STRATEGIE**

Jouw visie, vertaald naar een plan

Ik help je jouw verhaal te vertalen naar een marketingstrategie die werkt. Geen dik rapport, maar een concreet plan dat je ook echt kunt uitvoeren.

## **AI IMPLEMENTATIE**

Slimmer werken met wat je al hebt

Veel bedrijven betalen al voor AI tools maar weten niet hoe ze er echt mee werken. Ik help jou en/of je team ermee werken.

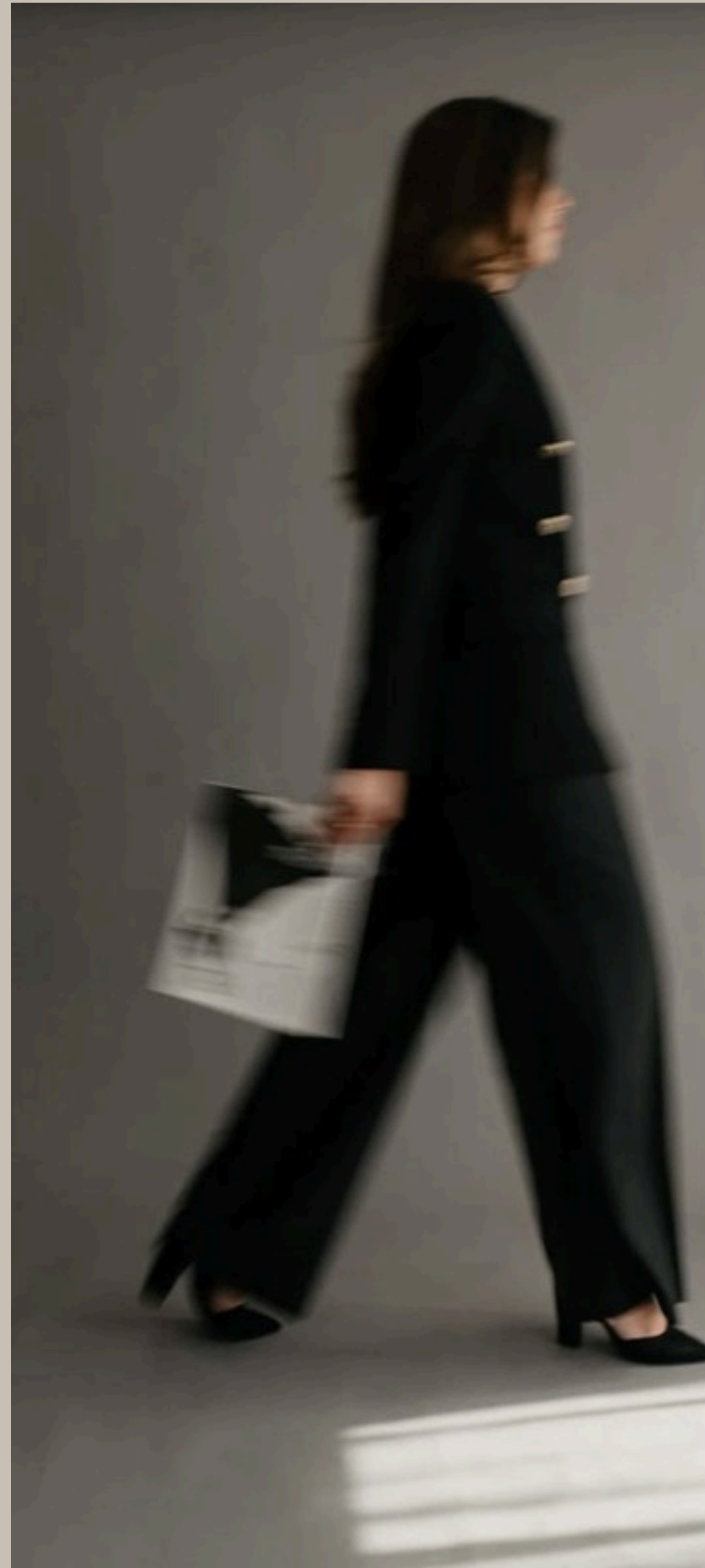

# UMH GROUP

## Multi-brand marketing & communicatie | Restaurantgroep

Tien restaurantconcepten.

Elk met een eigen karakter, een eigen publiek en een eigen verhaal.

Alles moest kloppen, per concept én als geheel.

## WAT IK HEB GEDAAN

- Merkidentiteit bepalen en bewaken voor alle concepten
- Social media strategieën ontwikkelen en uitvoeren per concept
- Campagnes opzetten die gasten bonden en nieuwe bezoekers trokken
- Samenwerken met chefs en teams om het verhaal te vertalen naar content
- Fotoshoots coördineren en visuele concepten realiseren
- PR-initiatieven, influencers en partnerships opzetten
- Events conceptualiseren en uitvoeren

## HET RESULTAAT

Een consistent en herkenbaar merklandschap voor tien unieke concepten, zonder dat één ervan zijn eigenheid verloor.



IDENTITEITSSTRATEGIE



CONTENT & CAMPAGNE-UITVOERING

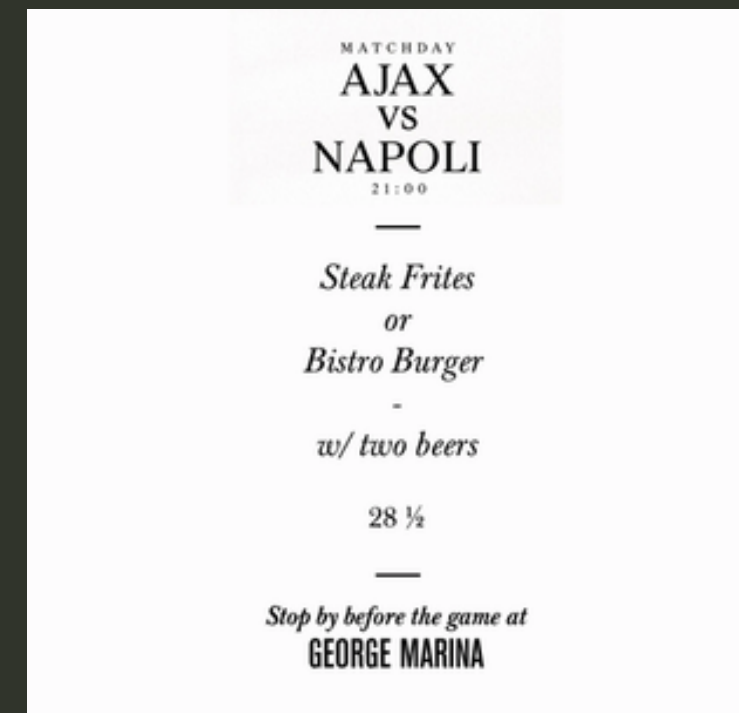

PR, INFLUENCER & PARTNERSCHAPPEN



CREATIEVE LEIDING & ONTWERP

# DAALDER AMSTERDAM

## Head of Marketing | Michelin-sterrenrestaurant

Een Michelin-sterrenrestaurant met een sterk verhaal en een eigenzinnige chef, beide moesten zichtbaar zijn op een manier die de kwaliteit en de ziel van het merk recht deed.

## WAT IK HEB GEDAAN

- Merkidentiteit bepalen en consistent neerzetten op alle kanalen
- Campagnestrategie ontwikkelen en uitvoeren
- Social media beheren voor zowel het restaurant als de chef, zijn persoonlijke kanalen ingezet om mensen aan het merk te binden
- Content creëren die het verhaal van het restaurant vertelde
- Events en brand activations conceptualiseren en uitvoeren
- Fotoshoots leiden en visuele concepten bedenken
- Lancering van Daalder Streetfood en Thuis met Daalder begeleid
- Designen van de menukaarten en andere uitingen voor events.

## HET RESULTAAT

Een merk dat leefde, online én offline. Van de chef zijn persoonlijke kanaal tot de lancering van nieuwe concepten, alles ademde hetzelfde verhaal.



**CAMPAGNESTRATEGIE**



**SOCIAL MEDIA**



**EVENTS & BRAND  
ACTIVATIES**



**FOTOGRAFIE/VIDEO  
GRAFIE**

# THE CLAY CENTRE

## Strategische brand-marketing

Een creatieve ondernemer met een heldere visie, maar een merk dat daar nog niet bij paste. De naam, de uitstraling en de strategie moesten volledig opnieuw, en het moest voelen als zij.

## WAT IK HEB GEDAAN

- Volledige merktransformatie: nieuwe naam, slogan en complete branding
- Website SEO en ingericht
- Tone-of-voice bepaald en doorgevoerd in alle content
- Mailings opgezet
- Strategisch marketingplan voor 2026 ontwikkeld
- PR-campagnes en concrete acties opgezet
- Les gegeven in: hoe ze zelf haar advertenties kunt inrichten
- Consultant voor al haar vragen over content en marketing

## HET RESULTAAT

Een merk dat nu staat, consistent, herkenbaar en volledig in lijn met de visie van de eigenaresse.



BRANDING

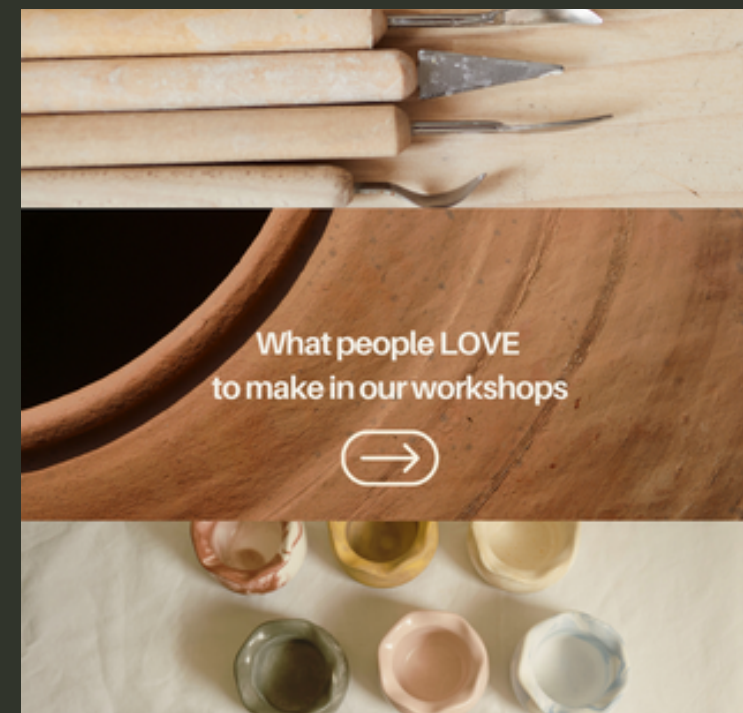

STRATEGIE

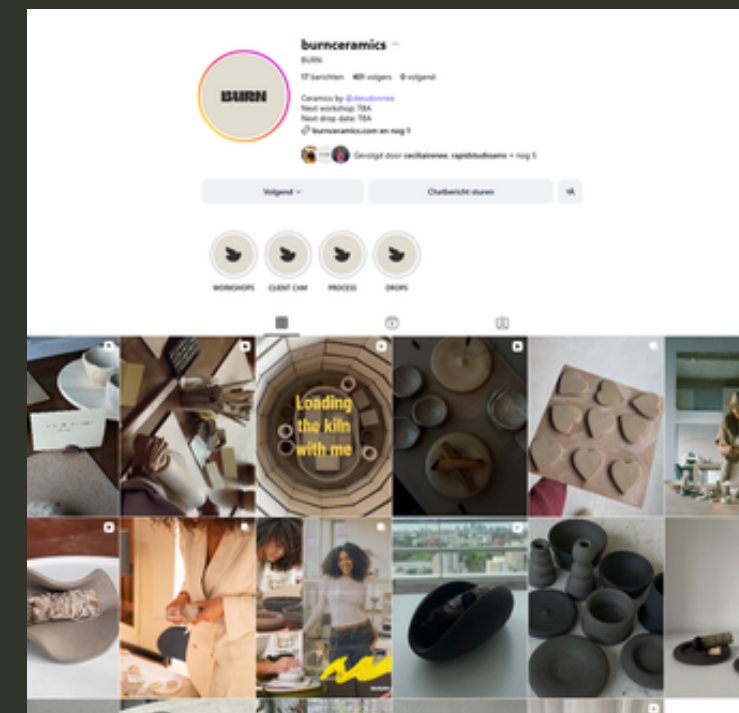

CONTENT & MARKETING



PR

# ROYAUMS & CERO-NINE

**Marketing Communication Specialist | Fashion & sneakers**

Twee sneakermerken met karakter dat consistent en creatief zichtbaar moest zijn, op elk kanaal, in elke uiting.

## WAT IK HEB GEDAAN

- Volledige communicatie- en marketingstrategie bepaald en uitgevoerd
- Content gecreëerd voor social media, e-mail en website
- Producten gestyled voor editoriale uitingen
- Fotoshoots gecoördineerd
- Influencer samenwerkingen beheerd
- Website beheerd en gebruikerservaring geoptimaliseerd
- Merkverhaal bewaakt van eerste post tot grote campagne

## HET RESULTAAT

Een herkenbaar en consistent merk dat zijn publiek aan zich bond, met content die niet alleen mooi was, maar ook écht iets deed.



**PRODUCTSTYLING & REDACTIONELE FOTOSHOOTS**



**INFLUENCERCAMPAGNES & MERKPARTNERSCHAPPEN**



**DIGITALE CAMPAGNES & E-MAILMARKETING**

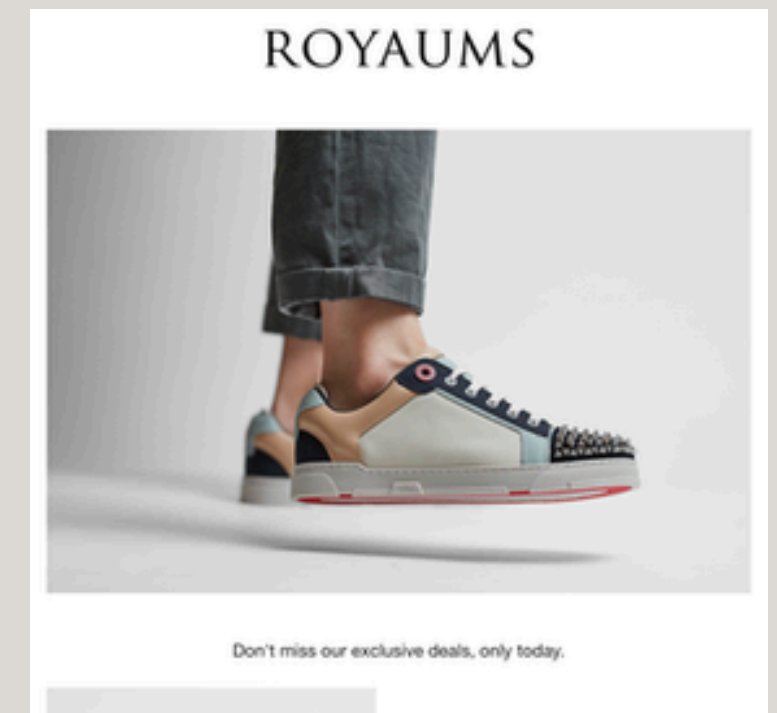

**WEBSITE & UX-AANSTURING**

# VAN DER SPEK UITVAART

## Content & marketing

Een uitvaartbedrijf met een sterk verhaal dat nog niet goed zichtbaar was. De marketing moest empathisch, consistent en professioneel zijn, in een sector waar vertrouwen alles is.

## WAT IK HEB GEDAAN

- Volledige marketing en communicatie opgepakt
- Content gecreëerd: blogs, copy en visuals
- Brochures ontworpen
- Website en social kanalen beheerd
- Marketingplannen gebouwd
- Fotoshoots begeleid
- Intern team meegenomen in AI en innovatie

## HET RESULTAAT

Een sterke, consistente en empathische merkuitstraling, van strategie tot uitvoering. Een merk dat nu voelbaar is in elk contactmoment met de klant.



CONTENT MARKETING



SOCIAL MEDIA BEHEER & FOTOSHOOTS



STRATEGIE & CAMPAGNES



DESIGN,  
HANDBOEKEN,  
BROCHURES,  
ADVERTENTIES

# CHEF & SERVE

## Websitebouw & branding

Een nieuw bedrijf met een heldere visie dat een sterke digitale fundering nodig had, van logo tot website, van branding tot online aanwezigheid.

## WAT IK DOE

- E-mail marketing + funnels bouwen
- Complete branding ontwikkeld: Logo, huisstijl, tone of voice ontworpen
- Website gebouwd (chefandserve.nl)
- Designs: visitekaartjes, flyers en alle komende uitingen
- Digitale presentatie opgezet als fundering voor verdere marketing
- Social media campagne & LinkedIn -Maarten Hogeveen als personal brand

## HET RESULTAAT

Van nul naar een sterk merk dat klaar is om te groeien. Een vlekkeloze digitale presentatie die de visie van Chef & Serve en Maarten Hogeveen feilloos weerspiegelt.



**BRANDING & HUISSTIJL**



**MARKETING STRATEGIE**



**CONTENT & SOCIALS**

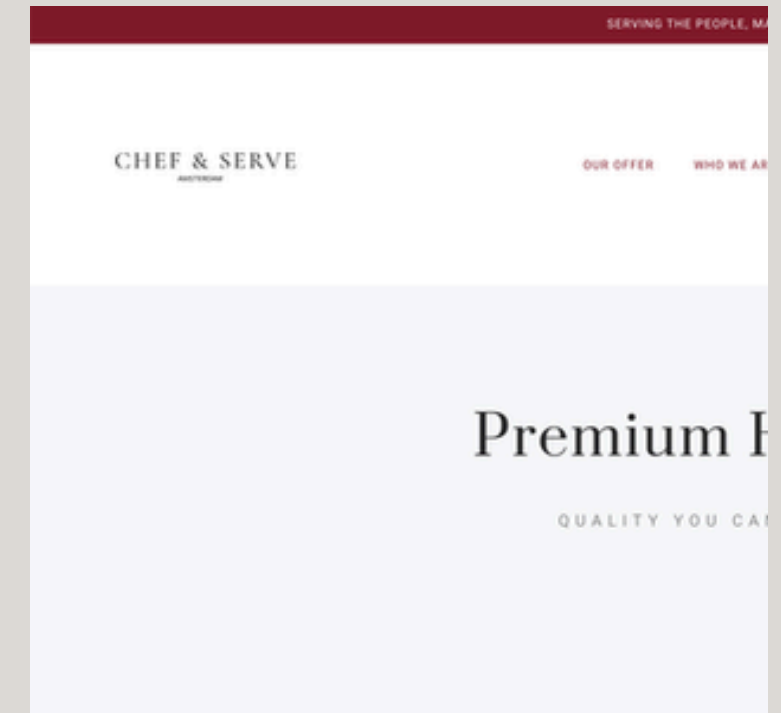

**WEBSITE & COPY**

# HUMAN DESIGN COACHING

## Marketing mentorschap & content

Een coach met jarenlange expertise die online nog niet de aandacht kreeg die ze verdiende. Haar kennis was waardevol, maar niet zichtbaar genoeg in een drukke markt.



**MENTORSCHAP  
CANVA, AI, SOCIAL  
MEDIA**



**SOCIAL MEDIA**

## WAT IK DOE

- Social media strategie opgezet
- Customer journey geoptimaliseerd
- Brand autoriteit opgebouwd
- Sonja begeleid in het gebruik van AI, social media en Canva
- Content gemaakt die haar expertise zichtbaar maakt
- Editten van haar beeldmateriaal voor op YouTube & Instagram

## HET RESULTAAT

Een merk dat nu autoriteit uitstraalt. Sonja weet haar tools te gebruiken, haar verhaal te vertellen en haar expertise te laten zien aan de mensen die haar écht nodig hebben.

4/9

**Het verschil maakt de interactie.**  
Onbewust leven vanuit dit centrum zorgt voor uitputting en misverstanden.

**Open ego**  
Twijfelt vaak aan de eigen waarde. Voelt druk om te bewijzen. Mag leren dat ze niets hoeven te bewijzen.

**Gedefinieerd ego**  
Heeft consistente wijskracht. Beloofd vaak te veel. Mag leren rust te nemen.

Sonja Beijering

**CONTENT & BRANDING**



**MARKETING  
STRATEGIE**

# NOG MEER GEWELDIGE KLANTEN

Ik was verantwoordelijk voor het volledige merkontwikkelingsproces, van conceptontwikkeling en logo-ontwerp tot het bouwen van de website en het opzetten van de aanwezigheid op sociale media. Ik heb een visuele identiteit gecreëerd die aansluit bij de waarden en de doelgroep van het merk, waarbij ik zorgde voor consistentie op alle platforms. Dit omvatte de toon, de contentstrategie en de algehele merkbeleving, zowel online als offline.

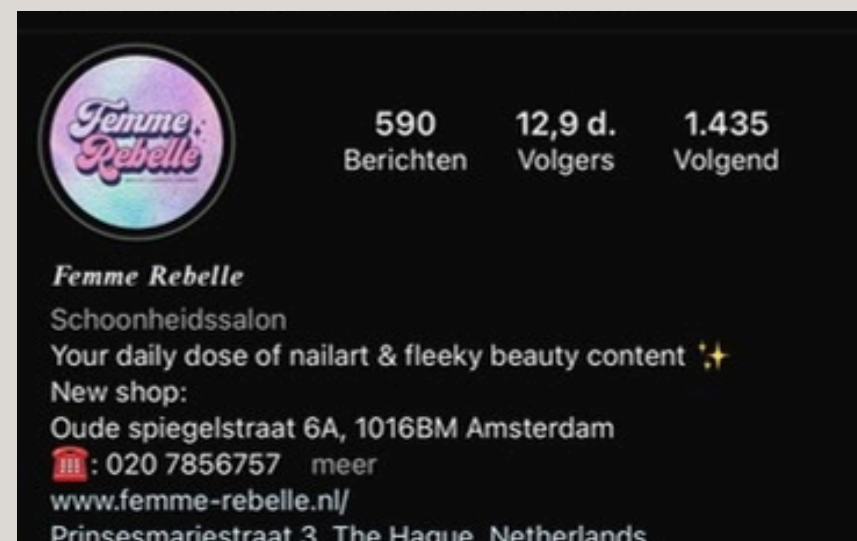
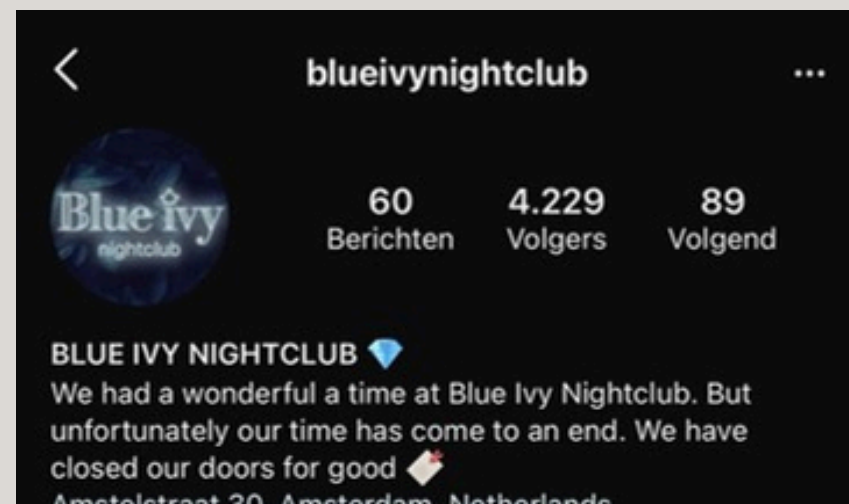
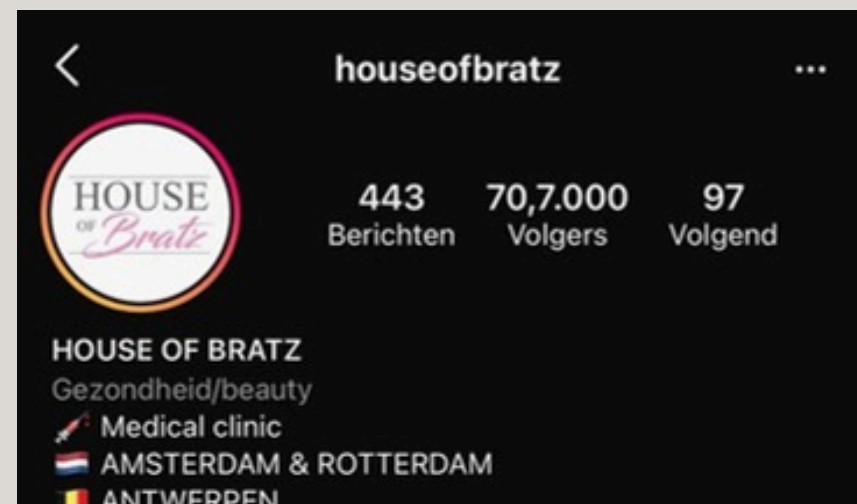



# 1 MERKSTRATEGIE & CAMPAGNE MANAGEMENT

**Helderheid is het fundament van elke sterke connectie. Ik help je om de kern van jouw merk scherp te stellen en vertaal dit naar krachtige, tastbare ervaringen.**

Mijn expertise:

- Merkidentiteit & positionering
- Campagneconcepten & uitvoering
- Vlekkeloze lanceerstrategieën (met de juiste flow)
- Storytelling & visuele samenhang

*Uitgelicht: Verantwoordelijk voor het project "Thuis met Daalder", van het allereerste idee tot de volledige lancering. Dit omvatte onder andere het verpakkingsdesign, de socialmedia-strategie, videocontent en het opzetten van merkpartnerschappen & influencer marketing.*





# 2 VISUAL DESIGN & CREATIEVE CONCEPTEN

**Design dat voelt als een natuurlijk verlengstuk van je merk:  
clean, bezielend en met intentie.**

Mijn expertise:

- Social media: Graphics die opvallen en converteren.
- Branded content: Flyers, menu's en redactionele content.
- Product & verpakking: Tastbaar design met een eigen identiteit.
- Brand visuals: Moodboards, logo-voorstellen en visuele storytelling.
- Ruimtelijk concept: Interieurschetsen en conceptuele visuals.

*Canva, Premiere Pro, Lightroom, Photoshop & CapCut.*

# 3 CONTENTCREATIE & REGIE

**Van een ruw idee naar een gepolijst eindproduct: ik creëer en begeleid content die jouw verhaal écht vertelt.**

Mijn aanbod:

- Planning en editing van Reels & short-form video's.
- Krachtige campagnebeelden voor al je sociale kanalen.
- Hoogwaardige product- en lifestylefotografie.
- Concepten en scripts voor YouTube-series.

*Altijd maatwerk, nooit standaard. Je voelt het verschil.*



# 4 INFLUENCER & COLLABORATION SUPPORT

**Echte mensen, echte verhalen, echt bereik. Ik help je bij het bouwen van relaties die verder gaan dan alleen een post.**

Waar ik bij help:

- Authentieke partnerships: Samenwerkingen die natuurlijk aanvoelen.
- Creator collaborations: Creatieve co-creatie met makers die bij je passen.
- Product seeding & gifting: Je product in de juiste handen krijgen.
- Online buzz met een ziel: Zichtbaarheid creëren die oprecht en menselijk is.
- Contracten & netwerk: De zakelijke afhandeling en toegang tot mijn netwerk.

*Omdat de juiste match belangrijker is dan het aantal volgers.*

# 5 WEBDESIGN & DIGITAL PRESENCE

**Een online aanwezigheid die staat als een huis. Ik help je om je merk digitaal op de kaart te zetten en relevant te blijven in een veranderende markt.**

Mijn expertise:

- Websites voor personal brands (specialist in WordPress, Shopify & Showit).
- Effectieve landingspagina's en overzichtelijke e-commerce shops.
- Webteksten met jouw unieke tone of voice.
- SEO, sitemstructuur en een intuïtieve gebruikerservaring.

*Van visie naar volledige uitvoering.*

# 6 TRAINING & 1-OP-1 BEGELEIDING



**Samen groeien. Ik deel mijn kennis met teams en ondernemers die op zoek zijn naar focus en creativiteit.**

- Design: Canva essentials en visuele basisregels.
- Planning: Rust en overzicht in je socialmedia-strategie.
- Video: Korte video's die de aandacht trekken.
- Brand: Je persoonlijke merk authentiek neerzetten.
- AI: Leven en werken met Artificial Intelligence.

*Zachte begeleiding met eerlijke feedback.*

# REELS, EDITS, CAMPAGNE GEORGE

*(alle beelden zijn geschoten met een Iphone)*

<https://www.instagram.com/reel/CjasLR11098/>

<https://www.instagram.com/reel/Cj-vaJyoDWc/>

<https://www.instagram.com/reel/CkduotUoCW4/>

<https://www.instagram.com/reel/CkqlljzoeKE/>

<https://www.instagram.com/reel/ClItqmSDBJ8/>

<https://www.instagram.com/reel/CmykM6xj10T/>

[https://www.instagram.com/reel/Cm\\_h1IsDzIS/](https://www.instagram.com/reel/Cm_h1IsDzIS/)

<https://www.instagram.com/reel/CopoQi9jFAK/>

<https://www.instagram.com/reel/CqD-vTYjbXg/>

<https://www.instagram.com/reel/CqLMiltlpkc/>

<https://www.instagram.com/reel/CrBUcEAlAxR/>

<https://www.instagram.com/reel/Cr3PENvIX8x/>

[https://www.instagram.com/reel/CsTvP\\_jokQZ/](https://www.instagram.com/reel/CsTvP_jokQZ/)

[https://www.instagram.com/p/Cl6c\\_r-o1wQ/](https://www.instagram.com/p/Cl6c_r-o1wQ/)

<https://www.instagram.com/p/Cpxkdo8oLOv/>

<https://www.instagram.com/p/CjaX4sCl7KQ/>

# FLOOR PLAN - 2

## HOTEL KAMERS

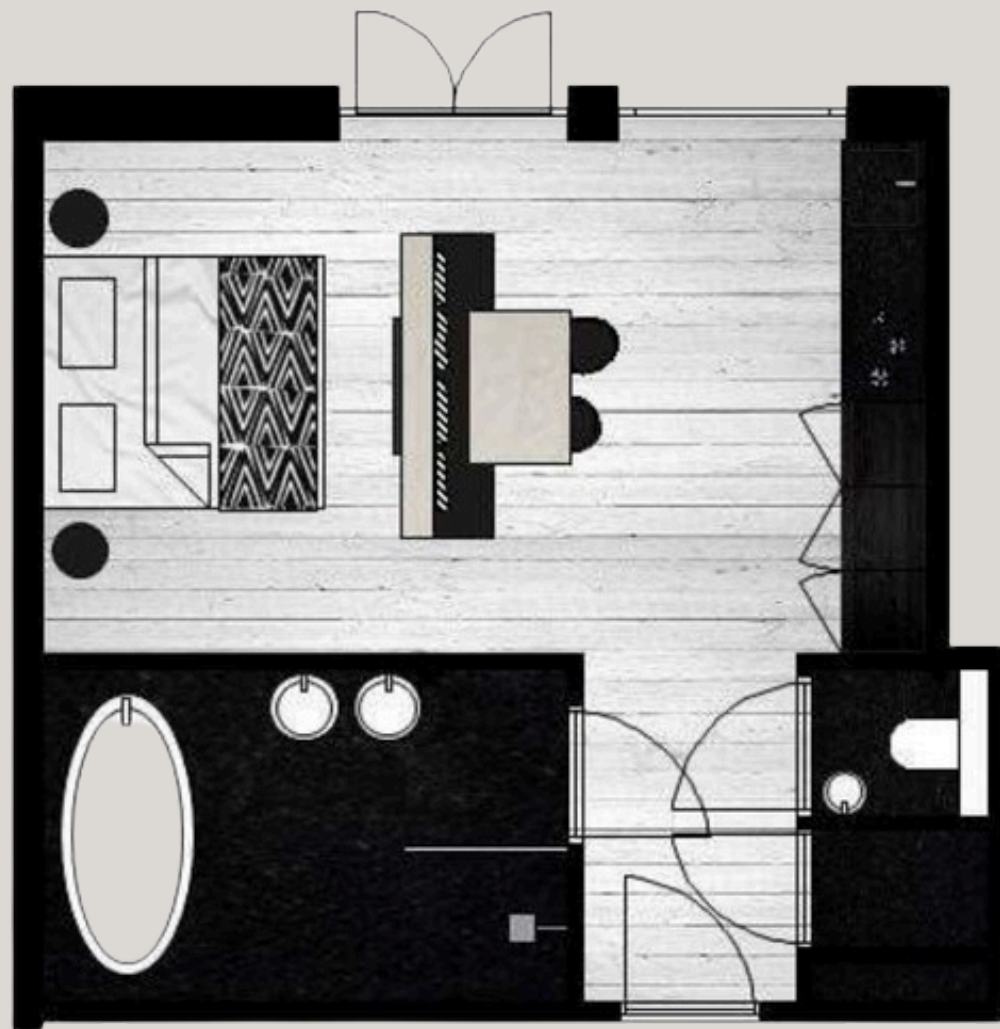

# FLOOR PLAN DESIGN

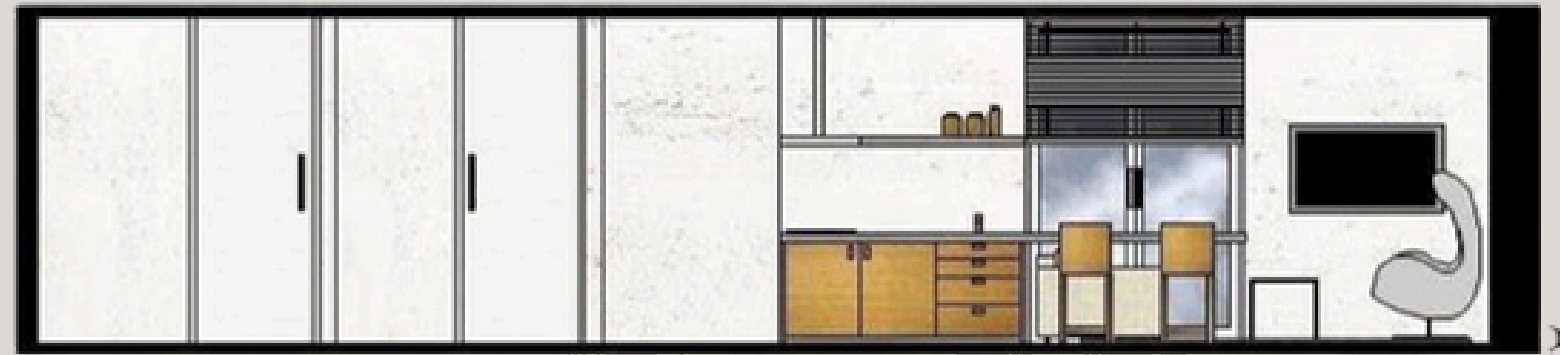

# MONTAGE-INSTRUCTIES & MEUBELONTWERP

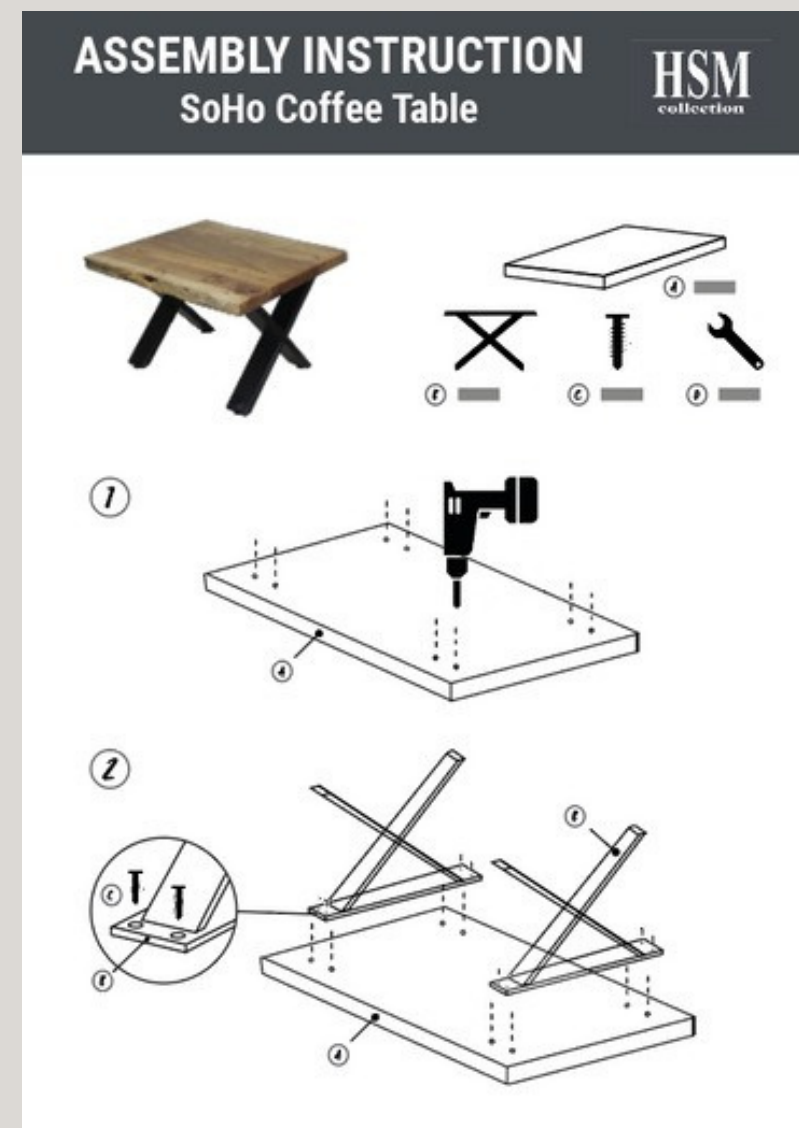

# VERPAKKING ONTWERP

2026



# DESIGNS & BRANDING



FEMME REBELLE  
**Kleuren**



Your Daily Dose of Nailart

**Tanisha  
Maayen**

Nail Technician - Owner

+31619119102

[tanisha@femme-rebelle.nl](mailto:tanisha@femme-rebelle.nl)

[www.femme-rebelle.nl](http://www.femme-rebelle.nl)



# INSTAGRAM STORIES

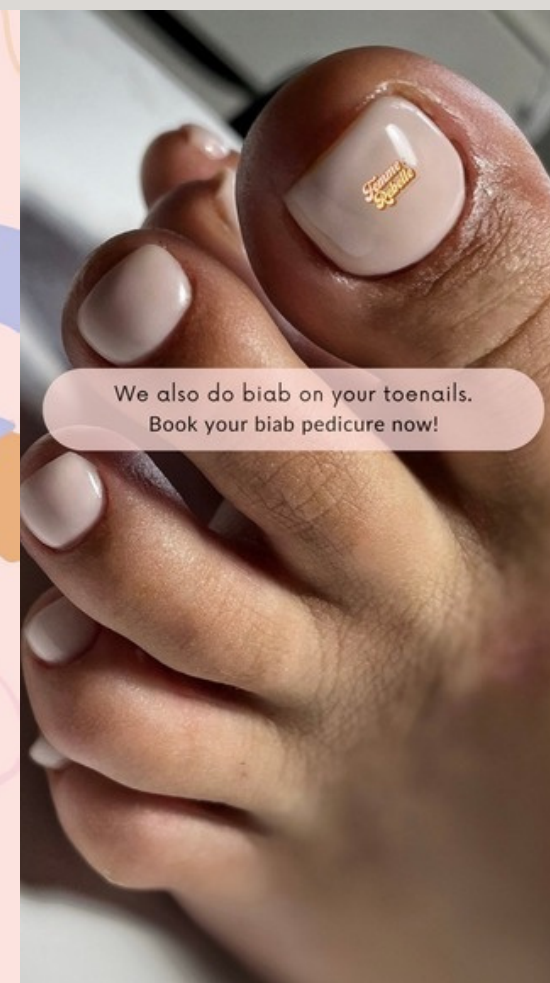

# INSTAGRAM STORIES

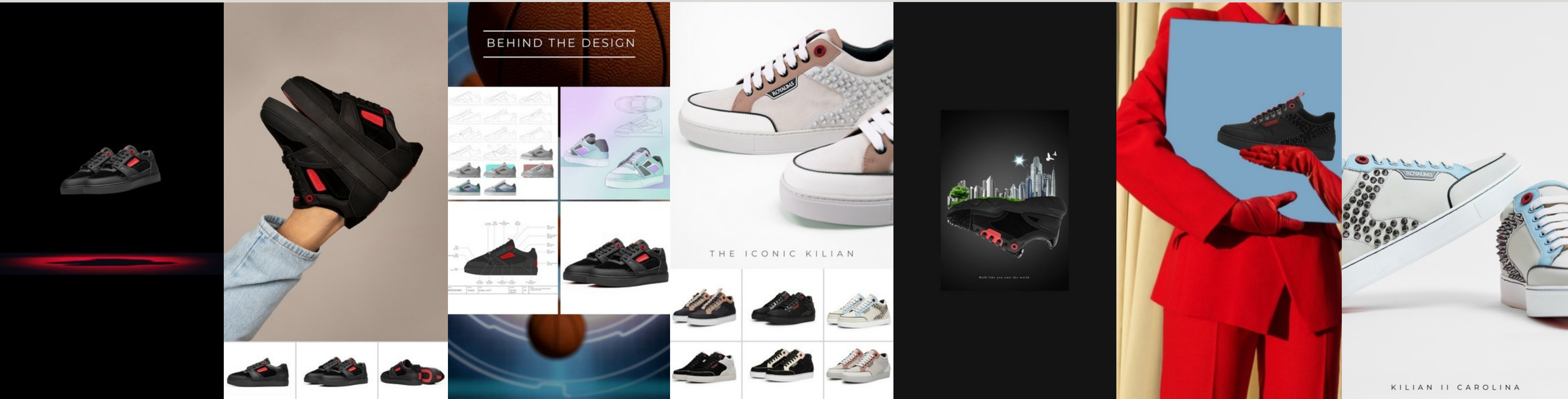

# FOTOGRAFIE & PRODUCTIE

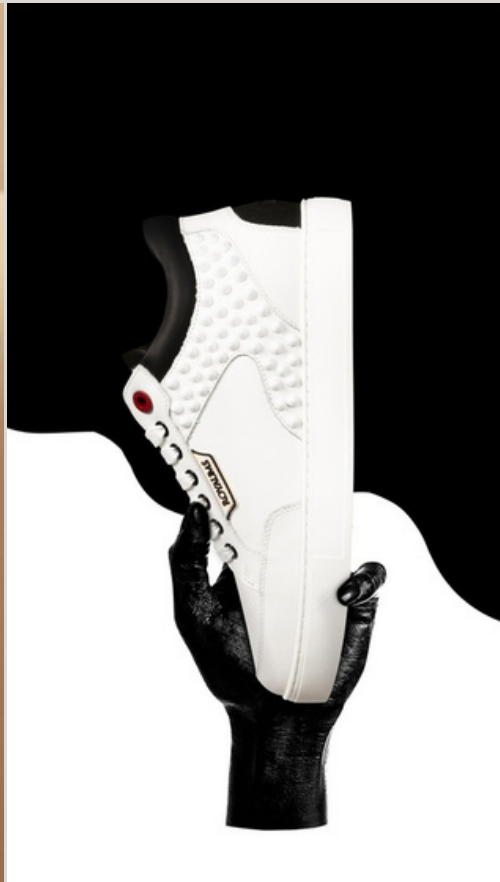

# LATEN WE KENNISMAKEN

Of je nu je bedrijf wilt uitbreiden, je identiteit opnieuw wilt definiëren of helemaal opnieuw begint, ik help je graag bij het vinden van de juiste woorden, beelden en duidelijkheid om verder te komen.

Stuur me een berichtje. Geen verplichtingen, gewoon een goed gesprek. Beedankt voor je tijd!

**WHATSAPP** +316 36 36 36 83  
**EMAIL** [INFO@LISAPOLS.NL](mailto:INFO@LISAPOLS.NL)  
**LOCATIE** AMSTERDAM  
**WEBSITE** [WWW.LISAPOLS.NL](http://WWW.LISAPOLS.NL)  
**LINKEDIN** [LISAPOLS](https://www.linkedin.com/company/lisapols)

